



ICD-TX50

4-300-040-11(1)

© 2012 Sony Corporation Printed in China



* 4 3 0 0 0 4 0 1 1 * (1)

Welcome to your new Sony IC recorder!

This is the Quick Start Guide, which provides you with instructions on the basic operations of the IC recorder. Please read it carefully. We hope you enjoy using your new Sony IC recorder.

Check the supplied items.

- IC Recorder (1)
- Noise damper (1)
- Stereo headphones (1)
- USB connecting cable (1)
- Carrying pouch (1)
- Application software, Sound Organizer (CD-ROM) (1)
- Operating Instructions (Stored in the built-in memory)
- Quick Start Guide

Optional accessories

- USB AC adaptor AC-U50AG

WARNING

Do not expose the batteries (battery pack or batteries installed) to excessive heat such as sunshine, fire or the like for a long time.

Capacity (User available capacity)

4 GB (approx. 3.60 GB = 3,865,470,566 Byte)
A part of the memory capacity is used as a management area.

Let's try out your new IC recorder

1. Power on.

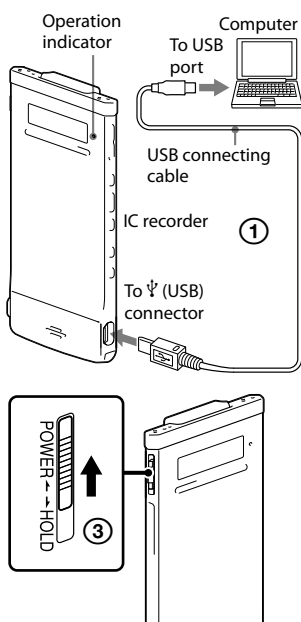

① Charge the IC recorder.

Connect the IC recorder to a running computer with the supplied USB connecting cable; Charging starts. When the battery is fully charged, the battery indicator will indicate "Full".

② Disconnect the IC recorder from your computer.

For details on how to disconnect the IC recorder from your computer, refer to the manual supplied with your computer.

③ Turn the power on.

Slide and hold the POWER-HOLD switch in the direction of "POWER" until the window display appears.

To turn the power off, slide and hold the POWER-HOLD switch in the direction of "POWER" until "Power Off" animation is displayed.

To prevent unintentional operations (HOLD)

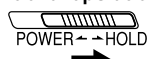

To release the IC recorder from the HOLD status, slide the POWER-HOLD switch towards the center.

2. Set the date and time.

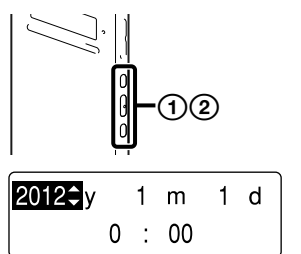

① When the confirmation message for clock setting appears, press **◀** or **▶** to select "YES," and then press **▶**/ENT.

② Press **◀** or **▶** to set the year, and then press **▶**/ENT. Repeat this procedure to set month, day, hour, and minute in sequence.

When you set the minute and press **▶**/ENT, the clock reflects the setting.

3. Select the menu language.

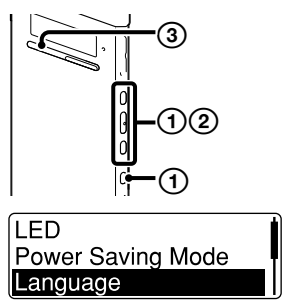

① In the stop mode, press and hold BACK/HOME to display the Home menu, then select "Settings" → "Common Settings" → "Language," and then press **▶**/ENT.

② Press **◀** or **▶** to select the desired language, and then press **▶**/ENT. You can select the following languages: Deutsch (German), English, Español (Spanish), Français (French), Italiano (Italian), Русский (Russian), 한국어 (Korean), 繁體中文 (Chinese), 简体中文 (Chinese), ไทย (Thai)

③ Press **■**STOP.

4. Record.

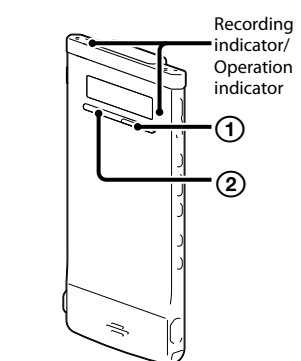

Before you start using the IC recorder, make sure that you slide the POWER-HOLD switch towards the center to release the HOLD status.

① Press **●**REC/PAUSE.

Recording starts and the recording indicator and operation indicator light in red.

You can pause recording by pressing **●**REC/PAUSE. Press **●**REC/PAUSE again to restart recording.

② Press **■**STOP to stop recording.

Recording stops and the operation indicator flashes in orange.

5. Listen.

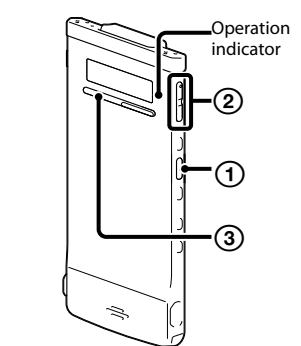

① Press **▶**/ENT.

Playback starts and the operation indicator lights in green.

② Adjust the volume by pressing VOL -/+.

③ Press **■**STOP to stop playback.

6. Erase.

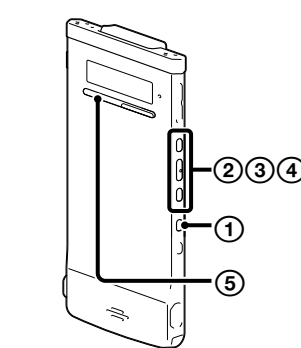

Once a file is erased, you cannot restore it.

① In the stop mode, press and hold BACK/HOME until the Home menu appears.

② Press **◀** or **▶** to select "Erase Files," and then press **▶**/ENT.

③ Select "Erase a File," and then press **▶**/ENT. "Erase the File?" is displayed and the file to be erased is played back for confirmation.

④ Select "YES," and then press **▶**/ENT. "Please Wait" is displayed while the selected file is being erased.

⑤ Press **■**STOP to exit the menu mode.

Congratulations! You have set up your IC recorder and enjoyed your first recording. Let's step up to the next stage. There are some more useful functions and information that you can use to fully utilize your IC recorder.

What to do next

About the Home menu

You can display the Home menu by pressing and holding BACK/HOME. The Home menu is the starting point of each feature of the IC recorder, such as editing or making various settings.

Home menu

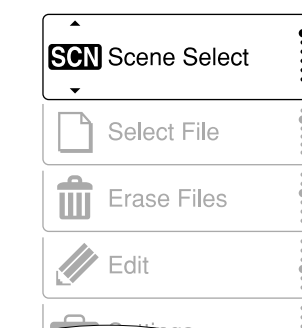

The Home menu consists of the following five items. Press **◀** or **▶** to select a Home menu item, and then press **▶**/ENT to confirm:

- SCN Scene Select
- Select File
- Erase Files
- Edit
- Settings

How to use the Home menu

When you press **◀** or **▶** to select an item and then press **▶**/ENT, you can display the menu window one-layer down. Pressing BACK/HOME button returns to the menu window one-layer up. Whichever layer of a menu window you display, you can go back directly to the Home "Scene Select" menu window by pressing and holding BACK/HOME.

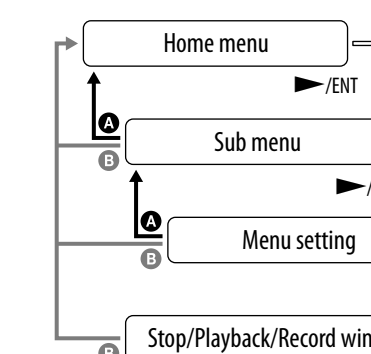

- A** BACK: Press BACK/HOME.
- B** HOME: Press and hold BACK/HOME. To exit the Home menu, press **■**STOP.

Copying the operating instructions to your computer

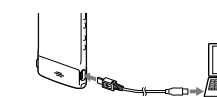

The operating instructions explaining all the features and functions of the IC recorder are stored as PDF files in the built-in memory of the IC recorder.

You can also download the operating instructions from the Sony support home page: <http://www.sony-asia.com/support>

③ Drag and drop the files of the operating instructions from the "Instructions" folder to the local disk on your computer. The file names of the operating instructions are as follows: Product name_language name_version.pdf (e.g. ICD-TX50_English_111.pdf)

④ Disconnect the IC recorder from your computer.

To read the operating instructions, double-click the PDF file you want to read.

① Connect the IC recorder to your computer.

② Open the "Instructions" folder on your computer. On Windows: Click [My Computer] or [Computer] - [IC RECORDER] - [Instructions]. On Macintosh: Click [IC RECORDER] on the finder - [Instructions].

More advanced features

For details on each operation, refer to the PDF operating instructions copied to your computer.

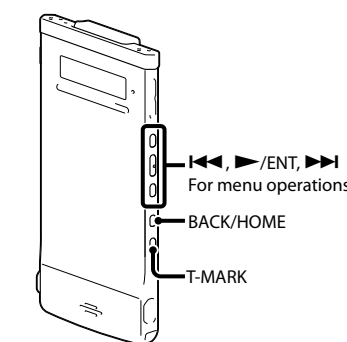

Scene selection

You can select a scene in the menu for recording with the most appropriate settings according to various recording scenes*.

Effect

You can select an effect in the menu for reducing noise or selecting a sound effect that suits the playback sound.

T-MARK

Adds a track mark to set the starting point when recording or playing back a file.

DPC (Digital Pitch Control)

You can adjust the playback speed in the menu.

BACK/HOME

Displays the menu mode to set various menu items, such as "REC Mode," "Mic Sensitivity," etc.

*Using the "Shirt Pocket" scene

To record with the IC recorder in a shirt pocket, place the IC recorder in the pocket, secured with the clip.

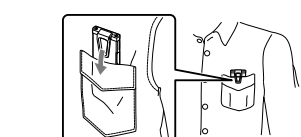

Sound Organizer (PC application software**)

Various operations can be performed using Sound Organizer on your computer. You can import files recorded with the IC recorder into Sound Organizer to edit. You can import music files of a music CD or podcast files to transfer to the IC recorder. You can also burn CDs of the music you like.

** for Windows only

Precautions

On power

Operate the unit only on 3.7 V DC with the built-in rechargeable lithium-ion battery.

On safety

Do not operate the unit while driving, cycling or operating any motorized vehicle.

On handling

Do not leave the unit in a location near heat sources, or in a place subject to direct sunlight, excessive dust or mechanical shock.

Should any solid object or liquid fall into the unit, have the unit checked by qualified personnel before operating it any further.

If you have any questions or problems concerning your unit, please consult your nearest Sony dealer.

SONY

ES
GB

IC Recorder

Guía de inicio rápido



ICD-TX50

Le damos la bienvenida a su nueva grabadora IC de Sony.

Esta es la Guía de inicio rápido en la cual se ofrecen instrucciones sobre las operaciones básicas de la grabadora IC.

Le rogamos leerla detenidamente. Esperamos que disfrute utilizando su nueva grabadora IC de Sony.

Compruebe los componentes incluidos.

- Grabadora IC (1)
- Amortiguador de ruido (1)
- Auriculares estéreo (1)
- Cable de conexión USB (1)
- Bolsa de transporte (1)
- Software de la aplicación, Sound Organizer (CD-ROM) (1)
- Manual de instrucciones (almacenado en la memoria interna)
- Guía de inicio rápido

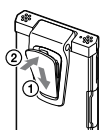

Accesorios opcionales

- Adaptador de ca USB AC-U50AG

ADVERTENCIA

No exponga las pilas (el cartucho de pilas o las pilas instaladas) a un calor excesivo tal como la luz del sol, fuego o algo similar durante un periodo largo de tiempo.

Capacidad (capacidad disponible para el usuario)

4 GB (aprox. 3,60 GB = 3 865 470 566 bytes)
Una parte de la capacidad de la memoria es usada como área de control.

Vamos a probar la nueva grabadora IC

1. Encender la grabadora.

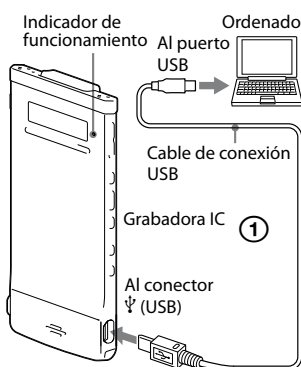

1 **Cargue la grabadora IC.**
Con el cable de conexión USB suministrado, conecte la grabadora IC a un ordenador que esté encendido; se inicia la carga. Cuando la pila se haya cargado por completo, el indicador de la pila mostrará "Full".

2 **Desconecte la grabadora IC del ordenador.**
Para obtener más información acerca de cómo desconectar la grabadora IC, consulte el manual del ordenador.

3 **Encienda la grabadora.**
Deslice el interruptor POWER-HOLD en el sentido de "POWER" y manténgalo hasta que se muestre el visor.

Para apagarla, deslice el interruptor POWER-HOLD en el sentido de "POWER" y manténgalo hasta que se muestre la animación de "Power Off".

Para evitar el funcionamiento no intencionado (HOLD)



Para desactivar el estado de HOLD en la grabadora IC, deslice el interruptor POWER-HOLD hacia el centro.

2. Ajustar la fecha y la hora.

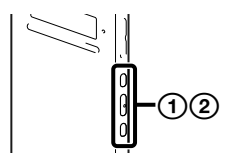

1 Cuando aparezca el mensaje de confirmación para el ajuste del reloj, pulse **◀◀** o **▶▶** para seleccionar "YES" y, a continuación, pulse **▶/ENT**.

2 Pulse **◀◀** o **▶▶** para ajustar el año y, a continuación, pulse **▶/ENT**. Repita este procedimiento para ajustar el mes, el día, la hora y los minutos en este orden. Cuando ajuste los minutos y pulse **▶/ENT**, se establecerá el ajuste en el reloj.

3. Seleccionar el idioma del menú.

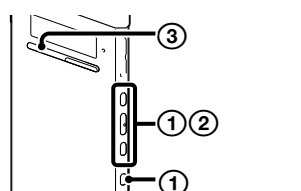

1 En el modo de espera, mantenga pulsado BACK/HOME para mostrar el menú de inicio y, a continuación, seleccione **Settings** ▶ **Common Settings** ▶ **Language** y pulse **▶/ENT**.

2 Pulse **◀◀** o **▶▶** para seleccionar el idioma que desee y, después, pulse **▶/ENT**.
Puede seleccionar los siguientes idiomas: Deutsch (alemán), English (inglés), Español, Français (francés), Italiano (italiano), Русский (ruso), 한국어 (coreano), 繁體中文 (chino), 简体中文 (chino), ไทย (tailandés)

3 Pulse **■STOP**.

4. Grabar.

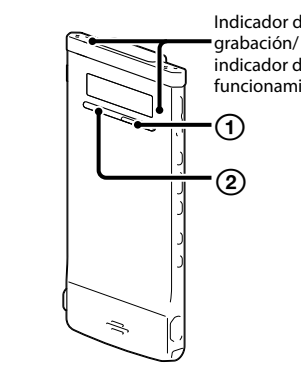

Antes de empezar a utilizar la grabadora IC, asegúrese de deslizar el interruptor POWER-HOLD hacia el centro para desactivar el estado de HOLD.

1 Pulse **●REC/PAUSE**.
Se inicia la grabación y los indicadores de grabación y de funcionamiento se iluminan en rojo.
Puede insertar una pausa en la grabación pulsando **●REC/PAUSE**. Pulse **●REC/PAUSE** de nuevo para reiniciar la grabación.

2 Pulse **■STOP** para detener la grabación. La grabación se detiene y el indicador de funcionamiento parpadea en naranja.

5. Escuchar.

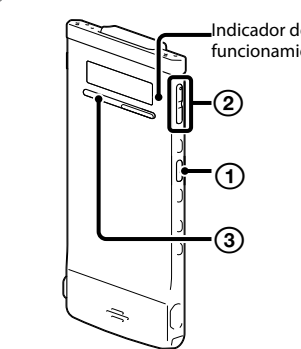

1 Pulse **▶ ENT**.
La reproducción comienza y el indicador de funcionamiento se ilumina en verde.

2 Ajuste el volumen pulsando VOL -/+.

3 Pulse **■STOP** para detener la reproducción.

6. Borrar.

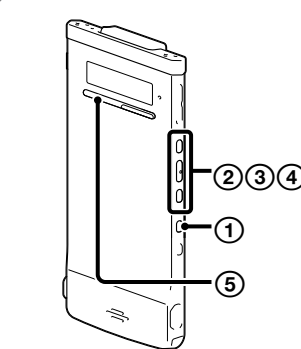

Una vez borrado un archivo, no es posible recuperarlo.

1 En el modo de parada, mantenga pulsado BACK/HOME hasta que aparezca el menú de inicio.

2 Pulse **◀◀** o **▶▶** para seleccionar "Erase Files" y, a continuación, pulse **▶/ENT**.

3 Seleccione "Erase a File" y, después, pulse **▶/ENT**.
Aparece "Erase the File?" y el archivo que se va a borrar se reproduce para su confirmación.

4 Seleccione "YES" y pulse **▶/ENT**.
Aparece "Please Wait" mientras se borra el archivo seleccionado.

5 Pulse **■STOP** para salir del modo de menú.

¡Enhorabuena! Ya ha configurado su grabadora IC y disfrutado de su primera grabación. Demos el siguiente paso. Hay más funciones prácticas e información que puede utilizar para aprovechar al máximo su grabadora IC.

Qué hacer a continuación

Acerca del menú de inicio

Se puede mostrar el menú de inicio manteniendo pulsado BACK/HOME.

El menú de inicio es el punto de partida de todas las funciones de la grabadora IC, como la edición o la realización de varios ajustes.

Menú de inicio

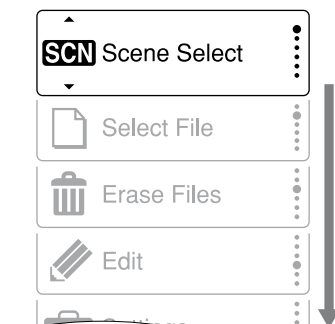

El menú de inicio se compone de los siguientes cinco elementos. Pulse **◀◀** o **▶▶** para seleccionar un elemento del menú de inicio y, a continuación, pulse **▶/ENT** para confirmar:

- Scene Select
- Select File
- Erase Files
- Edit
- Settings

Cómo utilizar el menú de inicio

Si pulsa **◀◀** o **▶▶** para seleccionar un elemento y, a continuación, pulsa **▶/ENT**, podrá mostrar la ventana del menú un nivel más abajo. Si pulsa el botón BACK/HOME, volverá a la ventana del menú un nivel más arriba. Independientemente del nivel de la ventana del menú que muestre, podrá regresar directamente a la ventana del menú "Scene Select" manteniendo pulsado BACK/HOME.

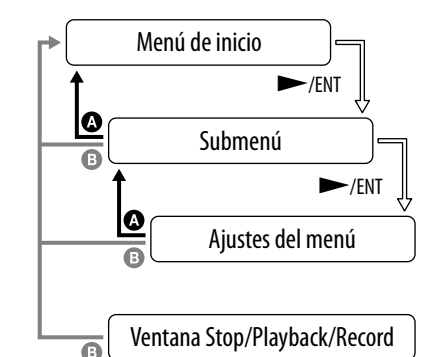

- A BACK: Pulse BACK/HOME.
- B HOME: Mantenga pulsado BACK/HOME. Para salir del menú de inicio, pulse **■STOP**.

Copiar el manual de instrucciones al ordenador

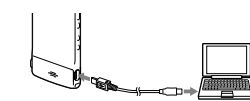

En Macintosh: Haga clic en [IC RECORDER] en Finder - [Instructions].

El manual de instrucciones en el que se explican todas las características y funciones de la grabadora IC se encuentra almacenado como archivos PDF dentro de la memoria interna de la grabadora IC.

Puede también descargar el manual de instrucciones a través de la página principal de soporte técnico de Sony: <http://support.asia.com/support>

3 Arrastre y coloque los archivos del manual de instrucciones desde la carpeta "Instructions" al disco local del ordenador. Los nombres de los archivos del manual de instrucciones son los siguientes: Nombre del producto_nombre del idioma_versión.pdf (p. ej. ICD-TX50_English_111.pdf)

1 Conecte la grabadora IC al ordenador.

2 Abra la carpeta "Instructions" en el ordenador. En Windows: Haga clic en [Mi PC] o [Equipo] - [IC RECORDER] - [Instructions].

Más funciones avanzadas

Para más información sobre cada operación consulte el manual de instrucciones del PDF que ha copiado al ordenador.



Selección de escena

Puede seleccionar una escena en el menú para efectuar la grabación con los ajustes más apropiados en función de las diferentes escenas de grabación*.

Efecto

Puede seleccionar un efecto en el menú para reducir el ruido o elegir un efecto de sonido que se adecue al sonido de la reproducción.

T-MARK

Añade una marca de pista para definir el punto inicial al grabar o reproducir un archivo.

DPC (Digital Pitch Control)

Puede ajustar la velocidad de reproducción en el menú.

BACK/HOME

Muestra el modo de menú para ajustar los diversos elementos del menú como, por ejemplo, "REC Mode", "Mic Sensitivity", etc.

*Utilización de la escena "Shirt Pocket"

Para grabar con la grabadora IC en el bolsillo de una camisa, sujétela al bolsillo mediante la pinza.

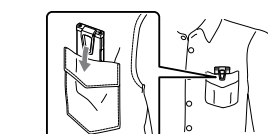

Sound Organizer (software de la aplicación para el ordenador)**

Se pueden llevar a cabo diversas operaciones mediante Sound Organizer en el ordenador. Puede importar archivos grabados con la grabadora IC en Sound Organizer para editarlos. Puede importar archivos de música de un CD de música o archivos de podcast para transferirlos a la grabadora IC. Puede también grabar CD de la música que le guste.

** sólo para Windows

Precauciones

Alimentación

Utilice la unidad sólo con cc de 3,7 V con la pila de ion-litio recargable incorporada.

Seguridad

No utilice la unidad mientras conduce, va en bicicleta o utiliza cualquier vehículo motorizado.

Manejo

- No deje la unidad cerca de fuentes de calor, ni en lugares expuestos a la luz solar directa, polvo excesivo o golpes mecánicos.

• Si se introduce algún objeto sólido o líquido en la unidad, llévela a revisar por personal cualificado antes de seguir utilizándola.

Si tiene problemas o preguntas acerca de esta unidad, consulte al distribuidor Sony más cercano.